

7.6

Klíčové a strojní šrouby

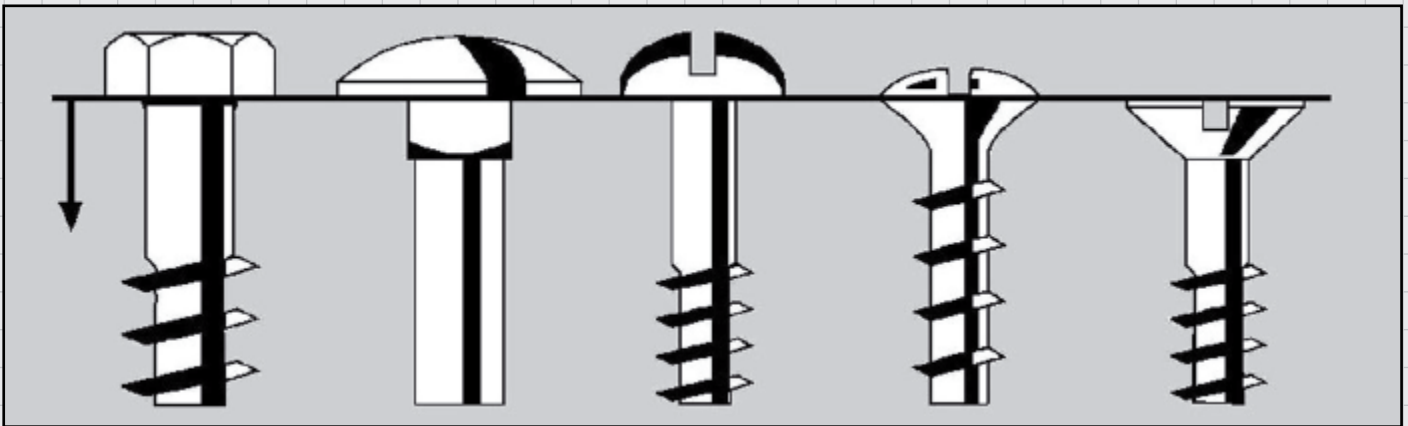

Jak správně měřit?:

šrouby s hladkou spodní stranou hlavy konec dřívku až pod hlavu,

šrouby s čokkovitou hlavou do středu hlavy,

šrouby s plochou hlavou celá délka šroubu.

Průměr se určuje na konci závitu - např. M 3 x 30 mm.



Klíčové šrouby se většinou používají pro těžká spojení šrouby. Při zpracování ve dřevě předvrtejte pro závit ve dřevě asi 2/3 průměru a délky závitu, pro dřívku plnou délku. U hmoždinek dodržujte údaje výrobce.



Strojové šrouby se používají pro těžká a stabilní spojení šrouby. Pamatujte prosím! V technických oblastech nebo při konstrukcích vozidel se spojují zvláštní povrchy materiálů, pojistné matice znemožňují samovolné uvolnění šroubového spoje.



Jako kryt hlav šroubů a matic naleznete i vhodnou krytku.

Co potřebujete?

- _____
- _____
- _____

Tipy od profesionála

